

## Schwellerrohre für Jeep Gladiator

### Vor der Montage

- Bitte lesen Sie sich diese Anleitung durch, bevor Sie mit der Montage beginnen um evtl. Beschädigungen am Fahrzeug zu vermeiden.
- Die Abbildungen dienen nur der Veranschaulichung und sehen ggf. Anders aus, als die Teile, die Sie erhalten haben. Die Art und Weise der Montage ist aber gleich.

### Pflege und Reinigung

- Milde Seife kann zur Reinigung verwendet werden. Bitte beachten Sie aber unbedingt den gesondert beiliegenden Pflegehinweis.
- Überprüfen Sie regelmäßig den korrekten Sitz der Schwellerrohre und ziehen Sie ggf. Schrauben nach.

### Teilleiste

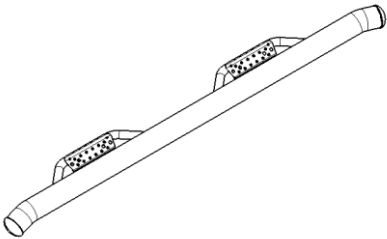
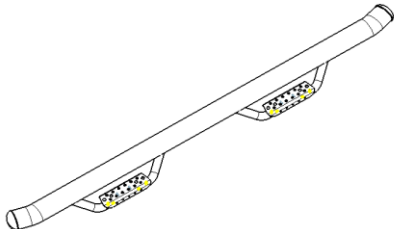
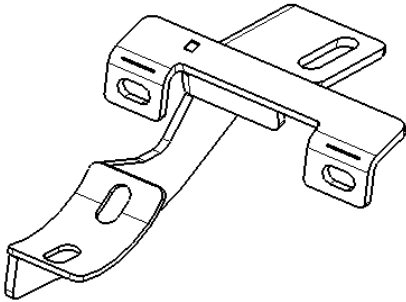
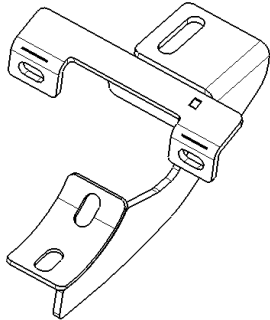
Nr.	Stk.	Abbildung	Nr.	Stk.	Abbildung
1	1	 Schwellerrohr Fahrerseite	2	1	 Schwellerrohr Beifahrerseite
3	1	 Halteung vorne Fahrerseite	4	1	 Halteung vorne Beifahrerseite

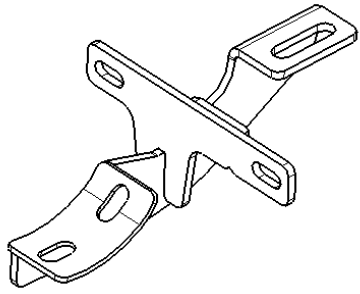
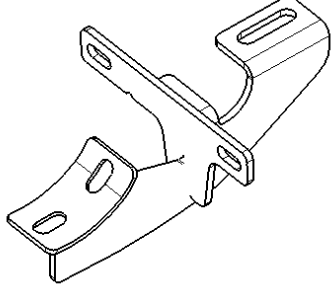
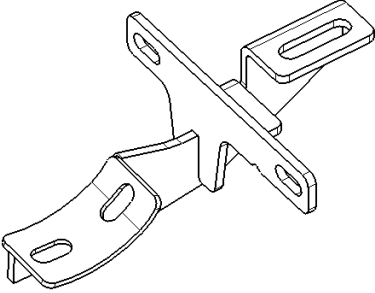
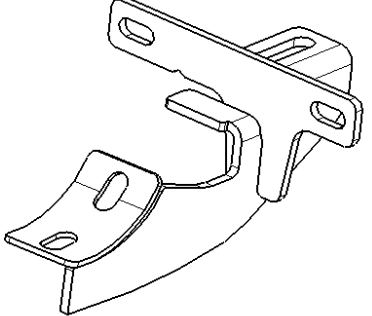
5	1		6	1	
		Halterung mitte Fahrerseite			Halterung mitte Beifahrerseite
7	1		8	1	
		Halterung hinten Fahrerseite			Halterung hinten Beifahrerseite

Nr.	Bezeichnung	Stk.	Hinweis	Nr.	Bezeichnung	Stk.	Hinweis
9	U-Scheibe	24	D6	10	Sicherungsmutter	12	M6
11	Sechskantschraube	12	M6_25	12	U-Scheibe	6	D8
13	Federring	6	D8	14	Sechskantschraube	6	M8_35
15	Montageschraube	12	M8_25				

## Montageschritte

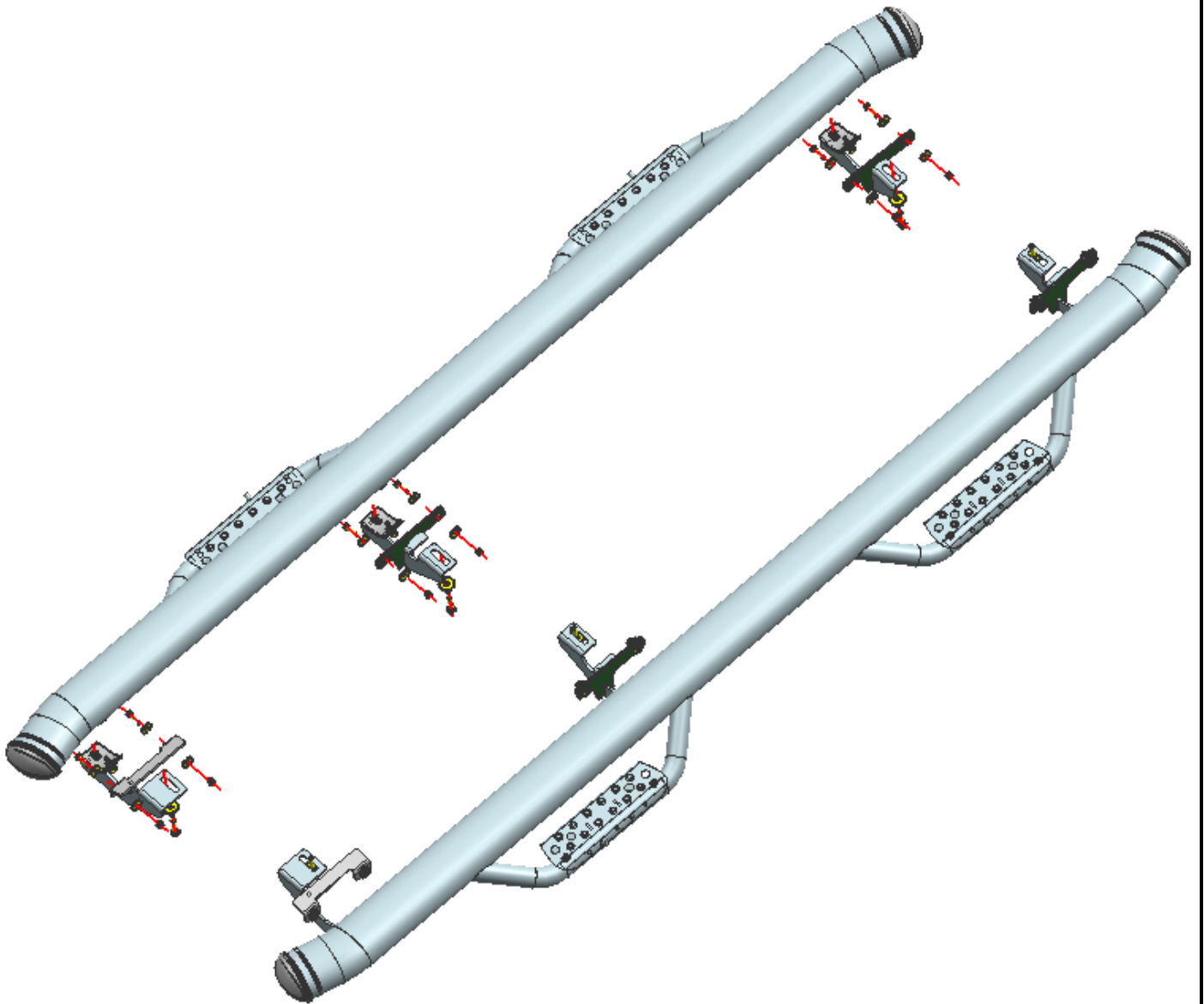

## Schritt 1

Nehmen Sie den Artikel aus der Verpackung. Überprüfen Sie, ob alle Teile vorhanden sind. Verwenden Sie die obige Skizzen um die entsprechenden Halterungen und Schwellerrohe zu bestimmen.

## Schritt 2

Entfernen Sie ggf. Vorhandene Rock Rails oder Trittbretter. Bestimmen Sie die Montagepunkte am Rahmen wie in Bild 1 gezeigt. Montieren Sie die Halterungen am Fahrzeug. Verwenden Sie hierfür die Teile 12+13+14 und 9+10+11 wie in Bild 2 und 3 dargestellt. Ziehen Sie die Schrauben nur handfest an.

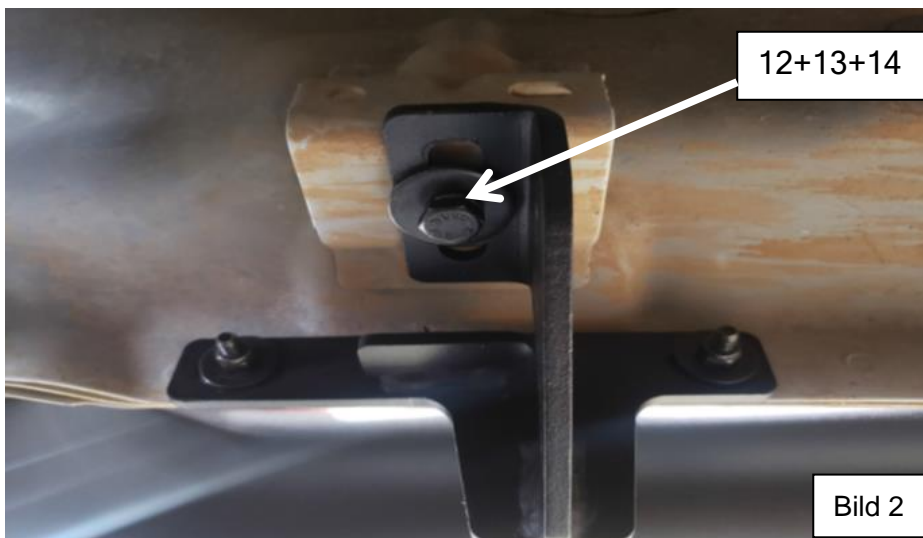
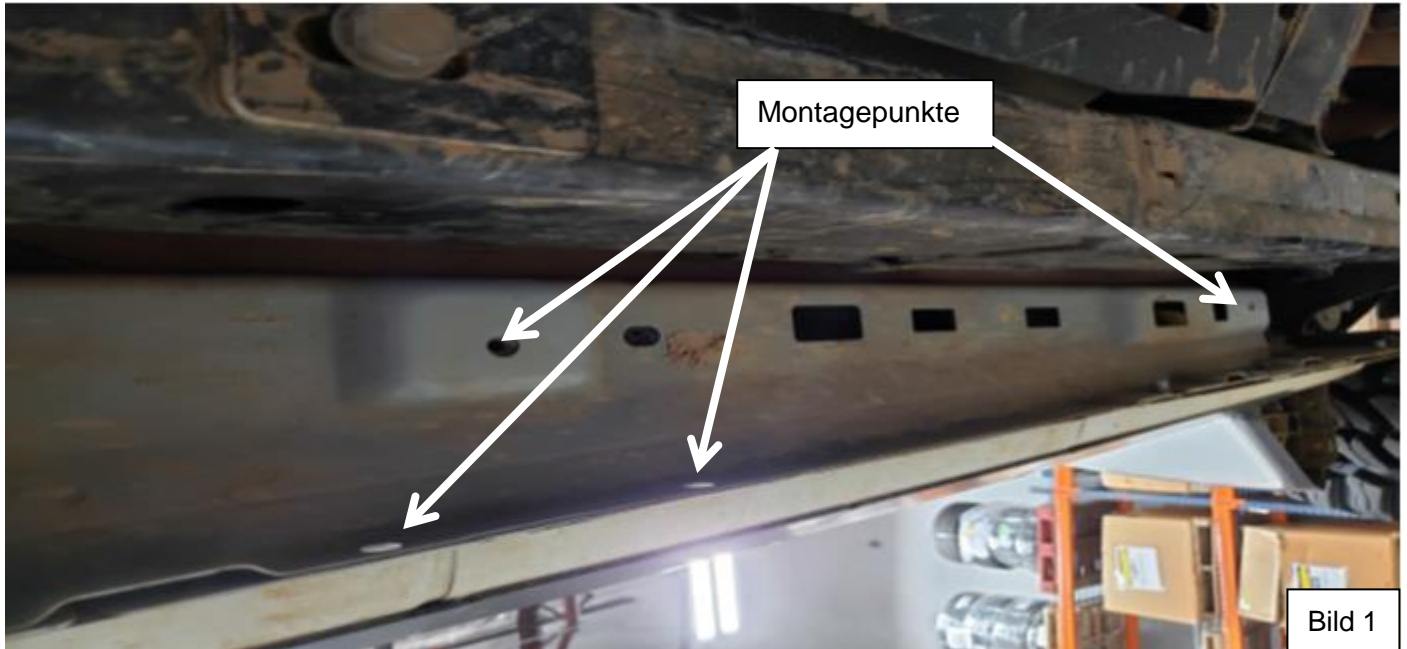

### Schritt 3

Sobald Sie alle Halterungen montiert haben, packen Sie vorsichtig die Schwellerrohre aus. Befestigen Sie nun die Schwellerrohre, mit Hilfe einer weiteren Person, an den Halterungen verwenden Sie hierfür die Montageschrauben 15. Richten Sie die Schwellerrohre korrekt am Fahrzeug aus und ziehen Sie anschließend alle Schrauben fest an.



Bild 4