



2.5" DUALSPORT RT SUSPENSION™ FÜR WRANGLER JL



Stand: Juni 2019

MONTAGEANLEITUNG

1. Spiralfedern vorne und hinten
2. Stoßdämpfer vorne und hinten
3. Stabiarme hinten
4. Anschlagverlängerung hinten
5. Abstandhalter Querstabilisator hinten
6. Panhardstabbock hinten
7. Unterlegscheibe Feder hinten recht
8. Ausrichtungsscheibe für Panhardstab hinten
9. Achsanschlagsverlängerungen vorne
10. Unterlegscheibe Feder vorne rechts
11. Geometry Correction Brackets
12. Stabiarme vorne
13. Unterlegbock für Wagenheber
14. ProCal Snap

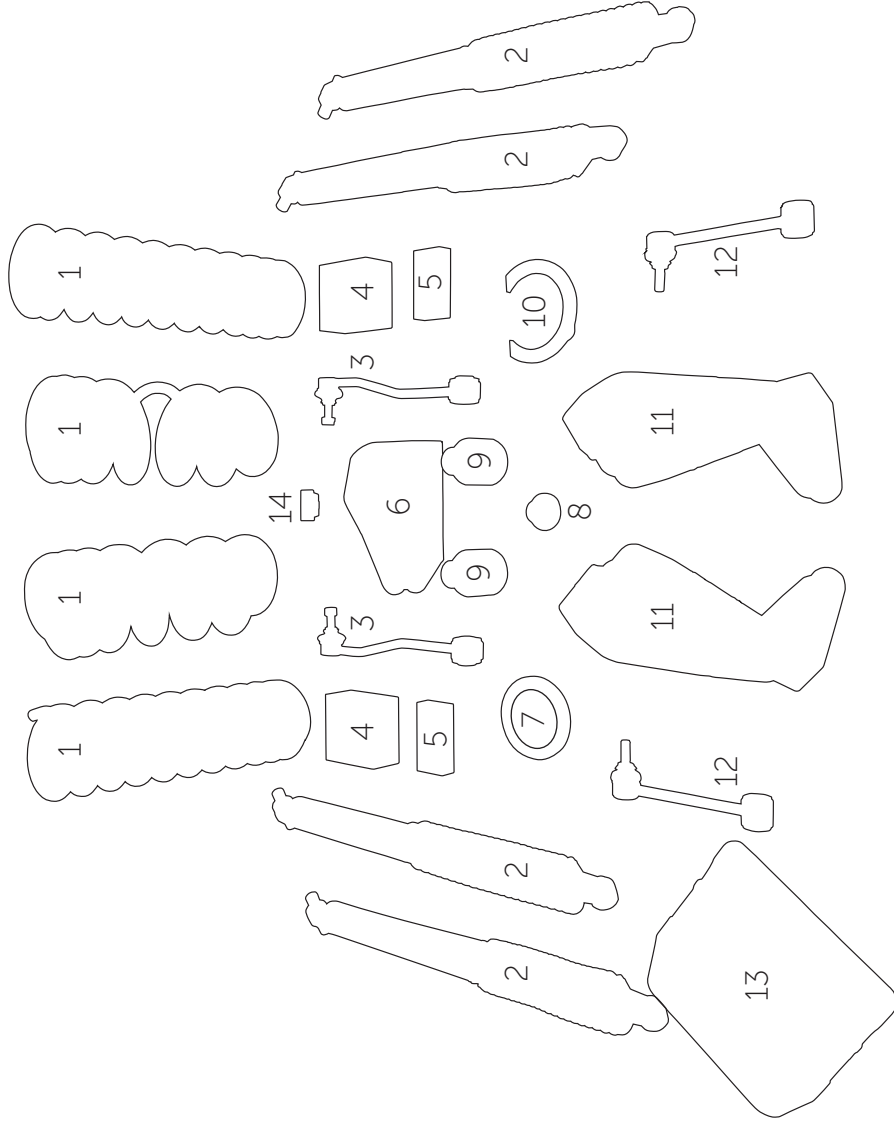



BITTE LESEN, BEVOR DU BEGINNST

Um eine qualitativ hochwertige Installation zu gewährleisten, empfehlen wir, diese Anleitung vor Beginn der Arbeiten sorgfältig durchzulesen. Diese Anweisungen setzen ein gewisses Maß an mechanischen Fähigkeiten voraus.

Lieferumfang	QTY	Benötigtes Werkzeug
Federn	4	Übliches Handwerkzeug
Stoßdämpfer	4	Wagenheber
Stabiarme vorne	2	Unterstellböcke
Stabiarme hinten	2	
Achsanschlagsverlängerungen vorne	2	
Achsanschlagsverlängerungen hinten	2	
Abstandshalter Querstabi hinten	2	
Unterlegscheibe Feder vorne rechts	1	
Unterlegscheibe Feder hinten rechts	1	
Panhardstabbock hinten	1	
Ausrichtungsscheibe Panhardstab hinten	1	
Geometry Correction Bracket Kit	1	
Schraubensatz	1	
AEV ProCal Snap mit Kabel	1	
Unterlegebock für Wagenheber	1	

Fahrzeuganwendungen: Jeep Wrangler JL 2018 -

Annahmen zum Fahrzeug: Serienmäßiger JL-Rahmen und Achsen, bei denen alle Lagerhalterungen intakt sind. Serienmäßige vordere und hintere Antriebswellen

HINWEIS: Aftermarket-Einheiten mit Doppelkardangeln erfordern eine Einstellung des hinteren Kardanwinkels, die in diesem System NICHT vorgesehen ist.

Aftermarket-Räder: Diese werden sowohl für eine ausreichende Breite zur Montage großer Reifen als auch für einen geringeren Abstand zwischen Fahrgestell und Lenkung empfohlen. AEV und Bawarrion JL-Räder sind für die Verwendung mit diesem System geprüft, um einen optimalen Abstand zu Fahrwerkskomponenten und zur Fahrzeugkarosserie zu gewährleisten.

HINWEIS: Räder mit extrem negativem Versatz können das ESP negativ beeinflussen.

Installationszeit: Ungefähr 5 Stunden.



HINTERRADAUFHÄNGUNG

1. Hebe den Jeep am Rahmen an, sodass die Hinterachse so weit abgesenkt werden kann, dass die Federn entfernt werden können. Die Achse unter der Achsmitte abstützen. (Abb. 1)
2. Entferne die Räder.



Abbildung 1

3. Entferne die Dämpfer und bewahre die Montageteile auf



Abbildung 2

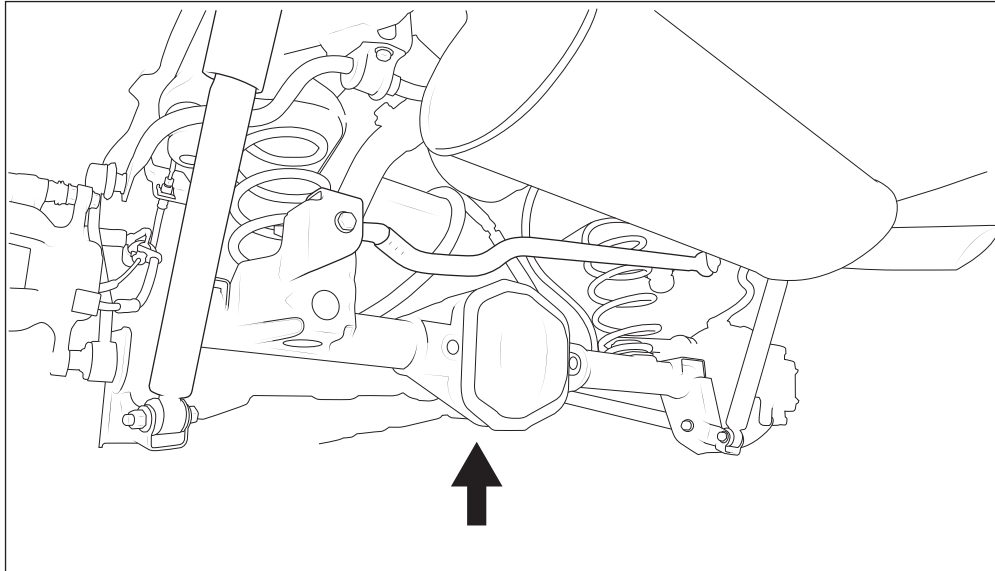

Alle 8 Längslenkerschrauben und beide Panhardstabschrauben lösen, aber NICHT entfernen (Abb. 3).

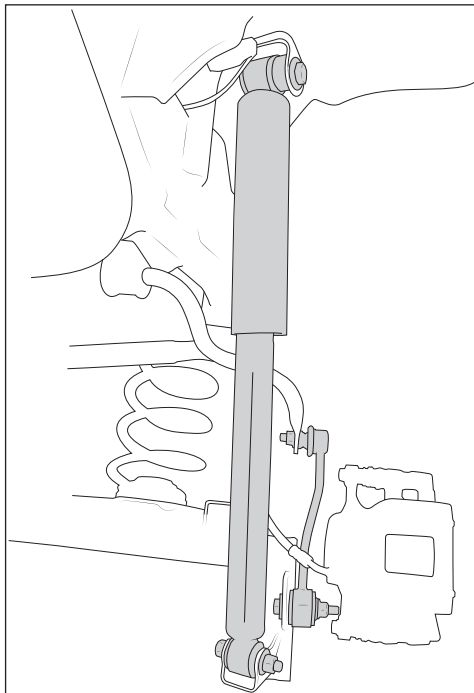

Abbildung 3A: Längslenkerschrauben (linke Seite)



Abbildung 3B: Panhardstab: Achsseite (links) Rahmenseite (rechts)

4. Entferne die Stabiarme und bewahre die Montageteile auf. Achte auf ihre Ausrichtung. Die neuen Koppelstangen werden auf die selbe Weise installiert. (siehe Abb.2).

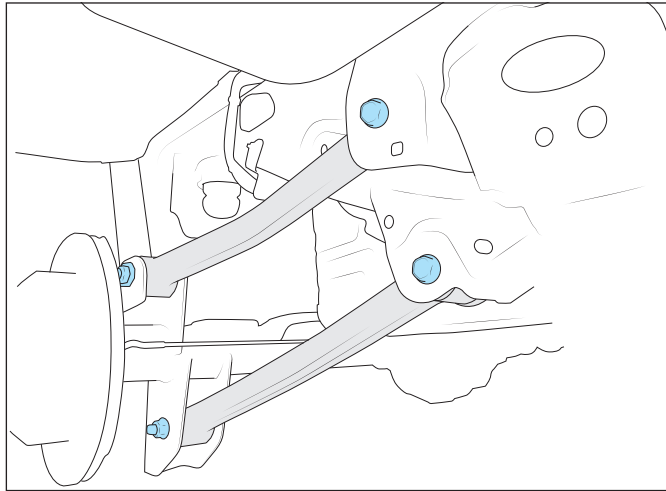
ACHTUNG: Wenn du einen Diesel umbaut, so mache direkt bei 6. weiter.

5. Löse den Querstabilisator vom Rahmen und entsorge das Befestigungsmaterial. Befestige den Stabilisator mit den mitgelieferten M10-Schrauben und Distanzblöcken in der selben Ausrichtung. (Abb. 4)

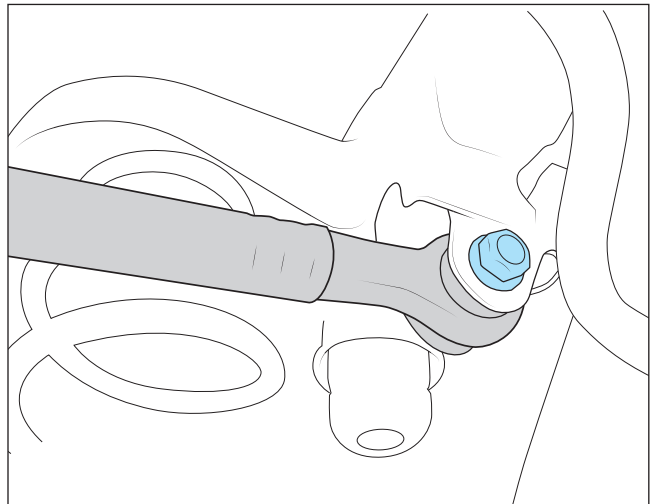
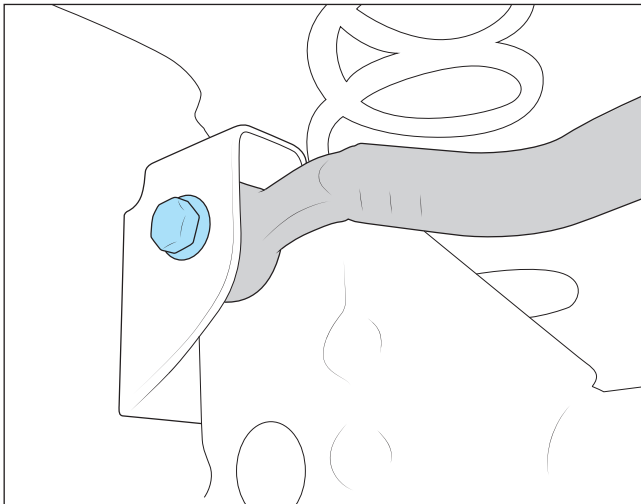

Abbildung 4



6. Die Achse vorsichtig mit dem Wagenheber so weit absenken, bis die Federn entfernt werden können. Überdehne den ABS-Sensor oder das Handbremsseil NICHT. Das rechte Handbremsseil ist fest, muss jedoch nicht abgezogen werden, um die Federn zu entfernen / zu installieren.
7. Entferne die serienmäßigen Federn.
8. Installiere den hinteren Panhardstabbock.
 - A. Entferne den Panhardstab achsseitig und bewahre die Montageteile auf.
 - B. Installiere den Panhardstabbock wie gezeigt. (Abb. 6).

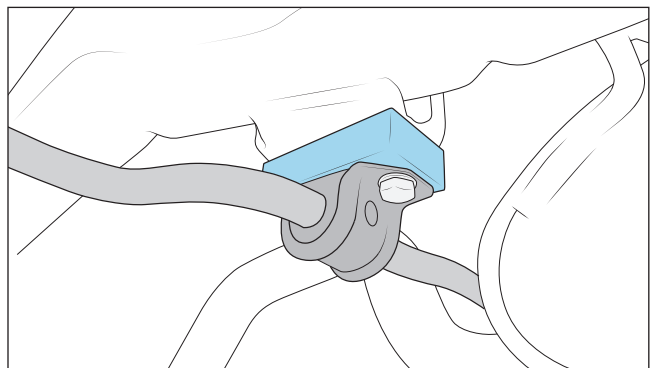
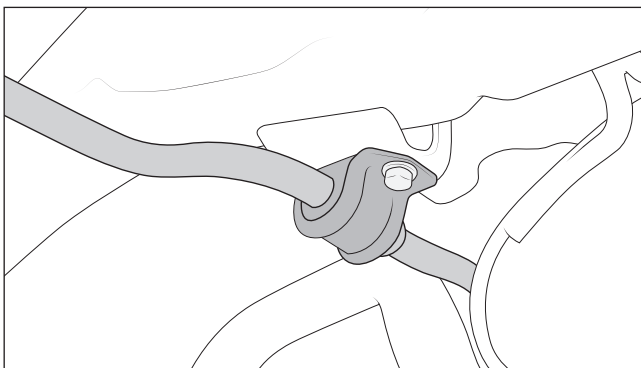

Abbildung 6

C. Platziere den mitgelieferten Rohrabstandhalter zwischen der AEV-Halterung und der originalen Halterung an der Achse. Serienschrauben wiederverwenden.

D. Setze die Ausrichtungsscheibe in die Rückseite der serienmäßigen Halterung (Seite zeigt zur Fahrzeugvorderseite) und durch das untere Rohr am Panhardstab ein. Ein gewisser Widerstand ist normal, um die Ausrichtungsscheibe vollständig einzusetzen. Installiere die Schraube M12x90mm und die Unterlegscheibe von der Außenseite der Halterung durch die Ausrichtungsscheibe und bringe die Flanschmutter an. (Abb. 6-C) Möglicherweise muss die Mutter festgezogen werden, damit die Ausrichtungsscheibe vollständig sitzt.

E. Bringe den Panhardstab mit den mitgelieferten M14 Teilen wieder am oberen Loch an (Abb. 7)

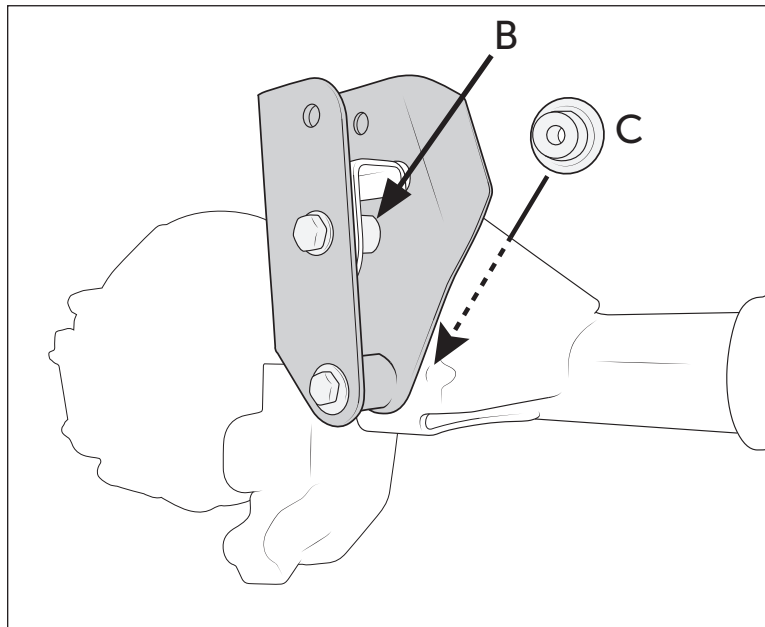
F. Die unteren M14 und M12 Schrauben festziehen. Schrauben des Panhardstabes noch nicht festziehen.

HINWEIS: Auf der Außenseite des Panhardstabbockes befindet sich ein zusätzliches Loch. Tests haben gezeigt, dass dies nicht erforderlich ist. Auf Wunsch kannst du jedoch die werkseitige Halterung durchbohren und hier eine zusätzliche Schraube hinzufügen, dies ist nicht im Lieferumfang enthalten. (Abb. 7)



Abb. 7

9. Einbau Federn

- A. Die hintere Federscheibe am Federsitz der Beifahrerseite anbringen (Abb. 7). Der JL hat mehr Gewicht auf der rechten Seite des Fahrzeuges als auf der linken Seite. Die Beilagscheibe sitzt oben auf dem achsseitigen Isolator.

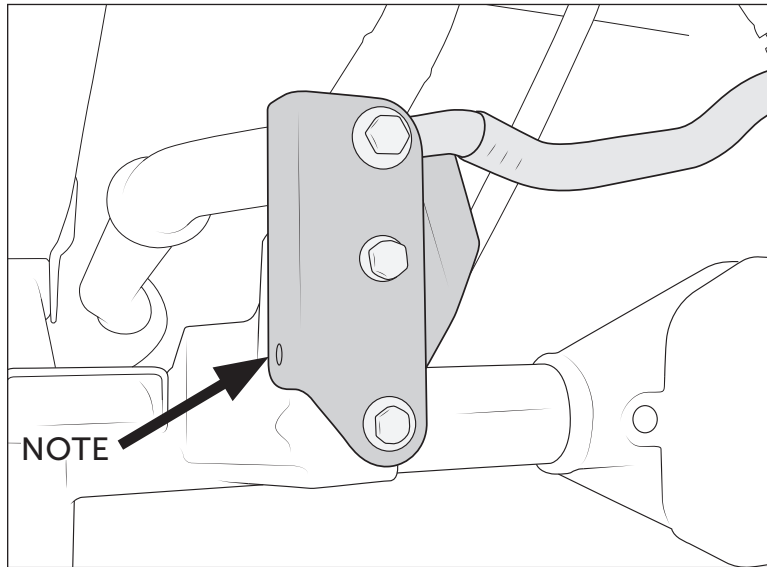

Abb. 8

- B. Installiere die hinteren AEV-Federn, und achte darauf, dass sie ordnungsgemäß an den oberen Isolatoren ausgerichtet sind indem du sicherstellst, dass der obere Positionierungsstift durch das Loch im Rahmenunterlage geführt wird. Wenn die Isolatoren während der Montage oder Demontage herausfallen, installiere sie erneut.



10. Installiere die neuen Stoßdämpfer am oberen Lager mit Hilfe der serienmäßigen Schrauben. Der Stoßdämpferkörper sitzt oben mit der AEV-Grafik nach außen (Abb. 9).

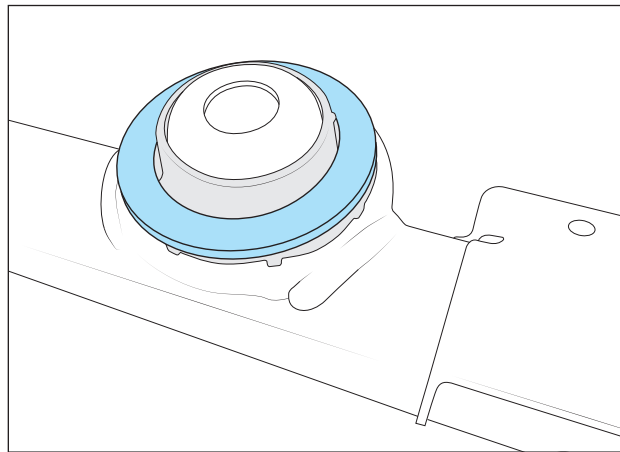
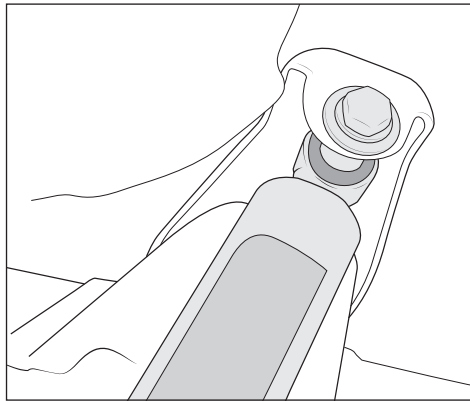

Figure 9

11. Achse langsam anheben und Federn in Position führen.

12. Setze die untere Stoßdämpfermutter und die Schraube wieder ein und ziehe sie fest (Abb.10).

Installiere die AEV Stabiarme (die längeren der zwei, die im Kit enthalten sind) mit den werkseitigen Schrauben und ziehe sie fest (siehe Abb. 2).

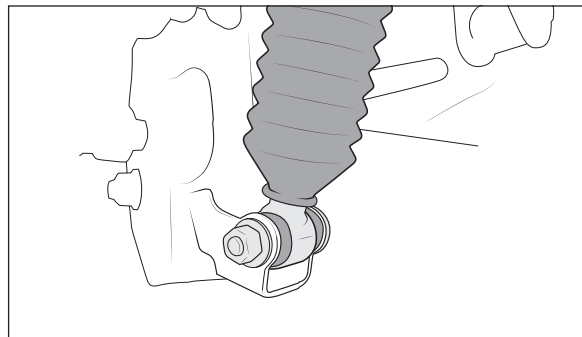

Figure 10

13. Die hinteren, zusätzlichen Achsanschläge werden erst eingebaut, nachdem die Längslenker angezogen wurden und der Jeep auf seinen Rädern steht.

14. Räder wieder montieren und Radmuttern sternförmig festziehen.

Jetzt die Vorderradaufhängung einzubauen. Ziehe jedoch zu diesem Zeitpunkt NICHT den Panhardstab oder die Längslenker fest.

Diese werden erst nach Abschluss der Vorderradaufhängungsarbeiten angezogen.



VORDERRADAUFHÄNGUNG

1. Hebe den Jeep an und stütze den Rahmen mit einem Wagenheber oder ähnlichem ab, sodass die Vorderachse abgesenkt werden kann, um die Federn zu entfernen. Stütze die Achse, indem du den Wagenheber unter die Mitte der Achse stellst. Entferne die Räder.
2. Alle 8 Längslenkerschrauben lösen, aber NICHT entfernen (Abb. 11).



Abbildung 11: Rahmenseite (links) Achsseite (rechts)

3. Löse die beiden Panhardstabschrauben, aber entferne sie NICHT (Abb. 12).

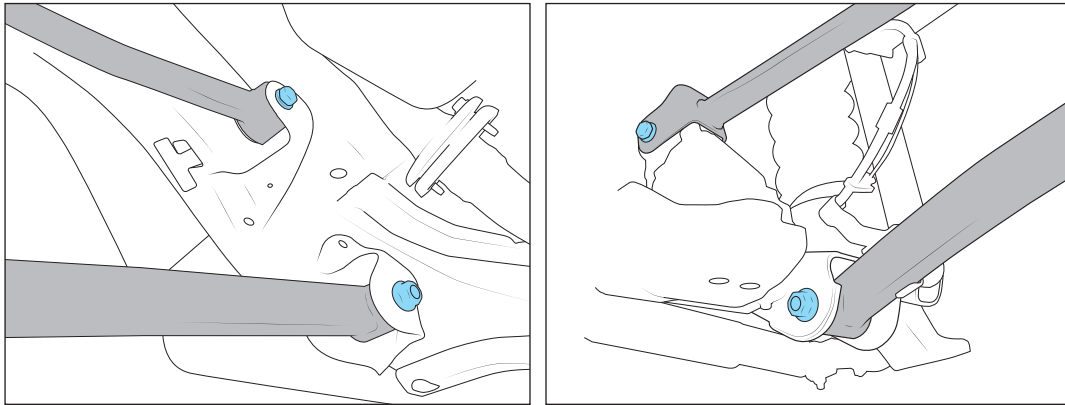

Abbildung 12: Achsseite (links) Rahmenseite (rechts)

4. Trenne die Bremsleitungshalterungen am Rahmen, den elektrischen Stecker für die Achsentrennung und den Druckverschluss für die Achsentrennung. (Abb. 13).

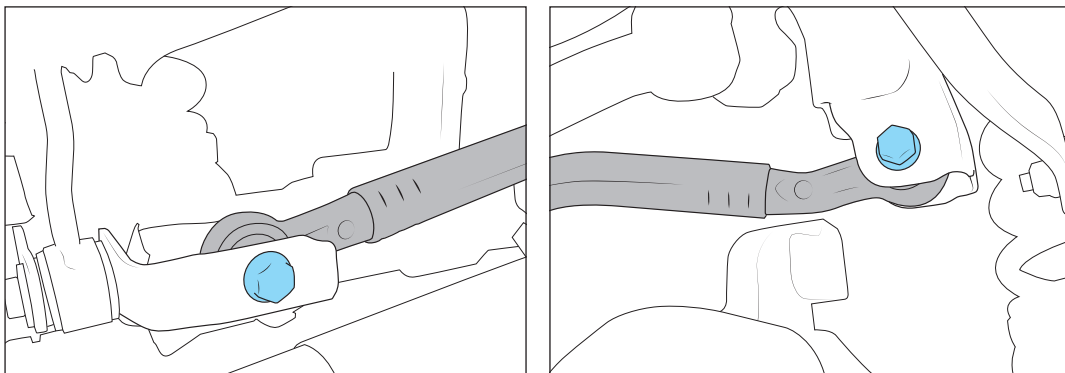

Abbildung 13: Bremsleitungshalterung (links) Achstrennung (rechts)

5. Entferne sowohl die Stabiarme als auch die Schrauben und behalte diese. Merke dir die Ausrichtung. (Abb. 14).

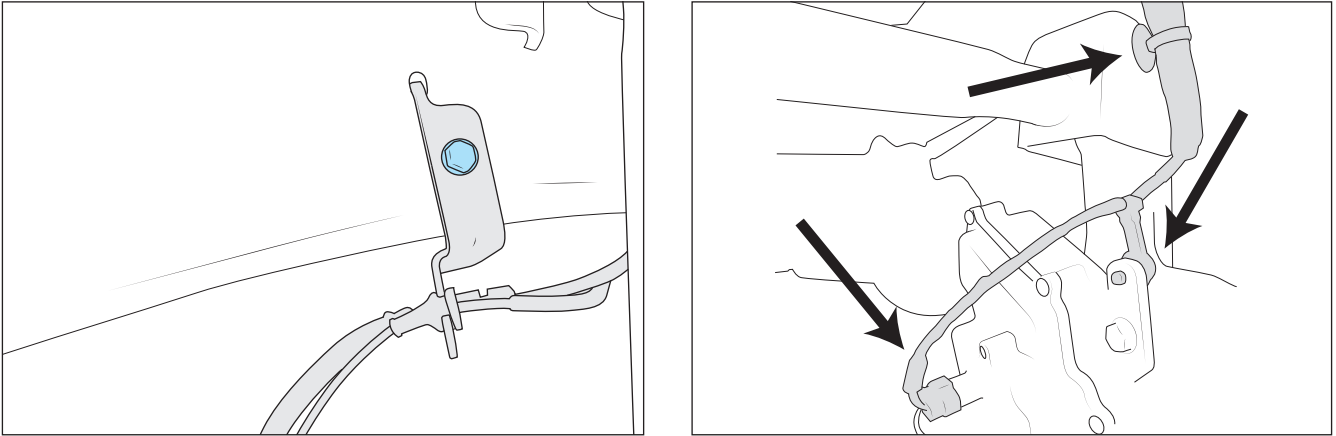

Abbildung 14

6. Entferne die Dämpfer und bewahre alle Befestigungselemente auf. (Abb. 14).



7. Biege die Bremsleitungshalterungen an den unteren Längslenkern flach nach oben, um eine zusätzliche Bewegungsfreiheit herzustellen. (Abb. 15).

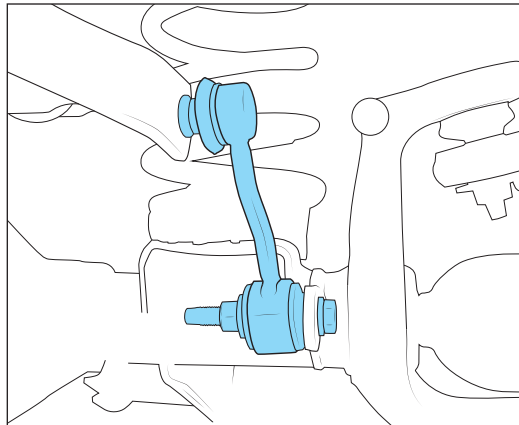

Abbildung 15

8. Achse absenken und Federn entfernen. Den Isolator NICHT entfernen.

9. Installiere die oberen Anschlagverlängerungen.

A. Entferne die Anschläge aus Kunststoff innerhalb der Federn. Diese sind einfach eingepresst. Zum Abnehmen bewege sie nach unten und zur Seite oder heble sie vorsichtig aus (Abb. 16).

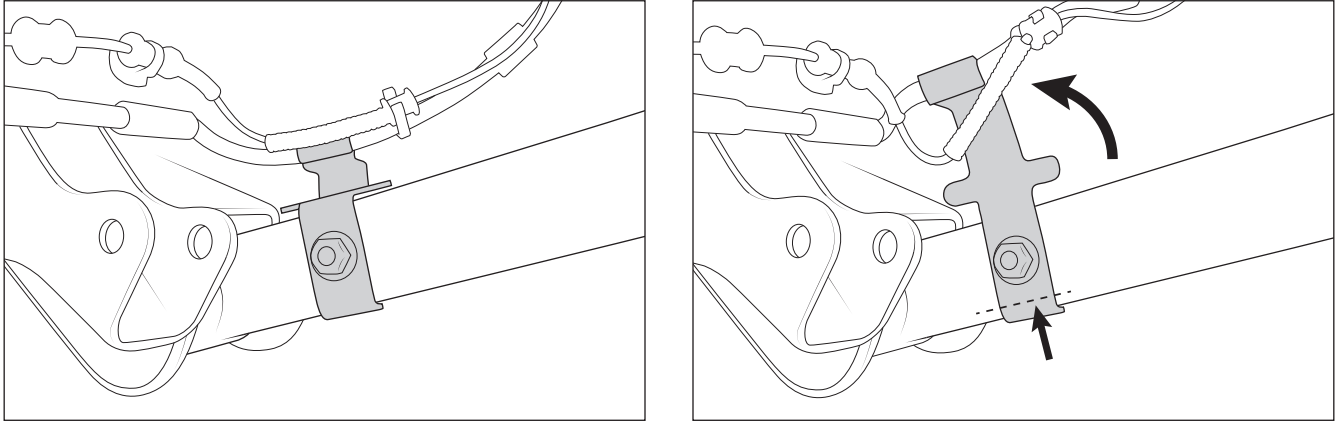
B. Installiere die Kunststoffanschläge wieder in den neuen Aluminium-Verlängerungen (Abb.17). Zur Erleichterung der Installation vorher mit Glasreiniger oder Reinigungsmittel behandeln.



Abbildung 16



C. Installiere die Verlängerungen an den werkseitigen Anschlaghaltern. Installiere die M12x25 mithilfe eines Magneten oder einer Sockelverlängerung (Abb. 17).

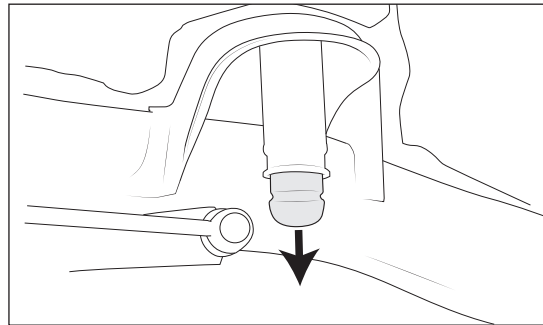

Abbildung 17

10. Federn einbauen

A. Entferne den unteren Federisolator der Beifahrerseite, indem du ihn vorsichtig von der Achse weg nach oben drückst. Die vordere Federscheibe an der Unterseite des Isolators anbringen, wobei der geformte Bolzen durch das Loch in der Scheibe geführt wird. Bringe nun alles wieder am Achsfedersitz an (Abb. 18). Die Beilagscheibe sitzt unter dem Isolator an der Achse.

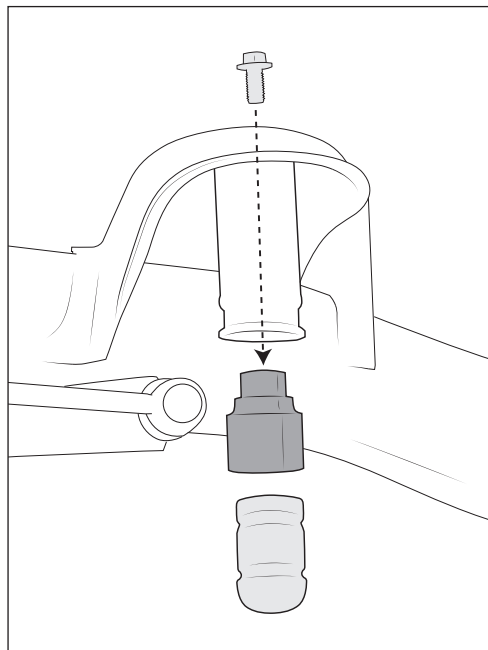
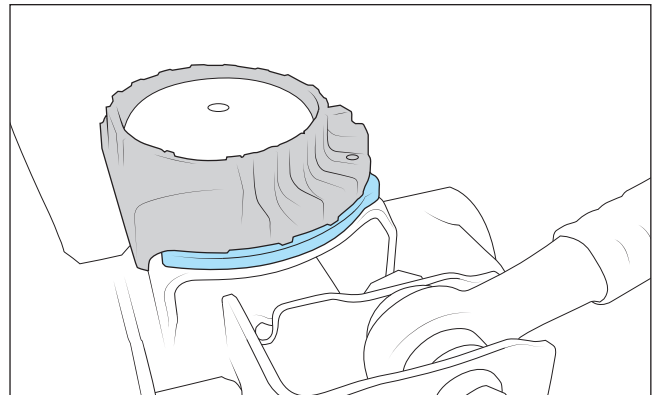
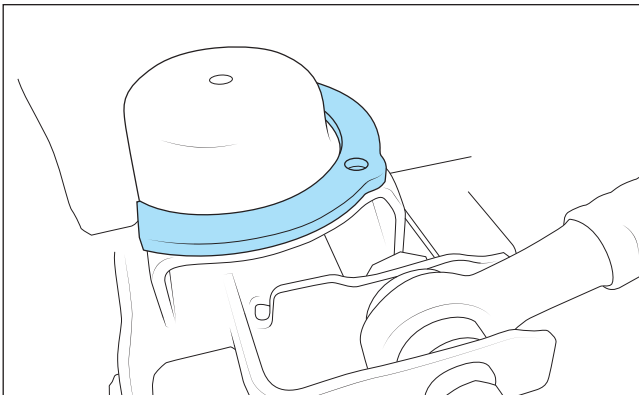

B. Installiere die vorderen AEV-Federn, und achte darauf, dass sie ordnungsgemäß auf den unteren Isolatoren ausgerichtet sind. Sei vorsichtig damit die Federn nicht die dünnen Außenlippe der Isolatoren beschädigen. Wenn die oberen Isolatoren bei der Montage herausfallen, installiere sie erneut indem du sicherstellst, dass die oberen Positionierstifte durch die Löcher in der Feder geführt werden, um die Federn in Position zu halten.



11. Montiere die neuen vorderen Stoßdämpfer mit den werkseitigen Schrauben an den oberen und unteren Montagepunkten. Der Dämpferkörper sitzt oben mit AEV-Grafik nach außen.

12. Installiere die Stabiarme

A. Befestige für jede Seite den oberen Bolzen auf die gleiche Weise wie die ursprünglichen vorderen Koppelstangen am Querstabilisator befestigt waren (Mutter auf der Rahmenseite der Stange).

HINWEIS: Der obere Stift hat ein anderes Gewinde als der Rest des M12-Verbindungselemente in der Aufhängung - es handelt sich um eine „Standardsteigung“ im Vergleich zu einer „Feinsteigung“. (Abb. 19).

B. Die unteren Enden der Glieder werden an der originalen Stelle mit der Originalhardware befestigt. Unterlegscheibe nur an der Innenseite des Lenkers auf der Fahrerseite anbringen. (Abb. 19).



Abbildung 19

13. Montiere die Räder und ziehe die Radmuttern sternförmig fest.

14. Installiere die JL Geometry Correction-Halterungen für die vorderen Längslenker.

- A. Entferne die oberen und unteren Längslenkerschrauben an der Rahmenseite und bewahre die Schrauben auf. Hitzeschilder an den oberen Längslenkern können weggeworfen werden, da die Buchsen versetzt werden.
- B. Bringe die Halterungen wie gezeigt an (Abb. 20). Verwende die werkseitigen Montageteile und die mitgelieferten Distanzstücke (welche die Lücke für die Längslenker füllen) an den ursprünglichen Montageorten für die Längslenker.
- C. Verwende die mitgelieferten Schrauben, Muttern und Unterlegscheiben um die Längslenker an den neuen Stellen zu montieren. Verwende die M12-Verbindungselemente für die oberen Längslenker und M16 für die unteren Längslenker (Abb. 20).

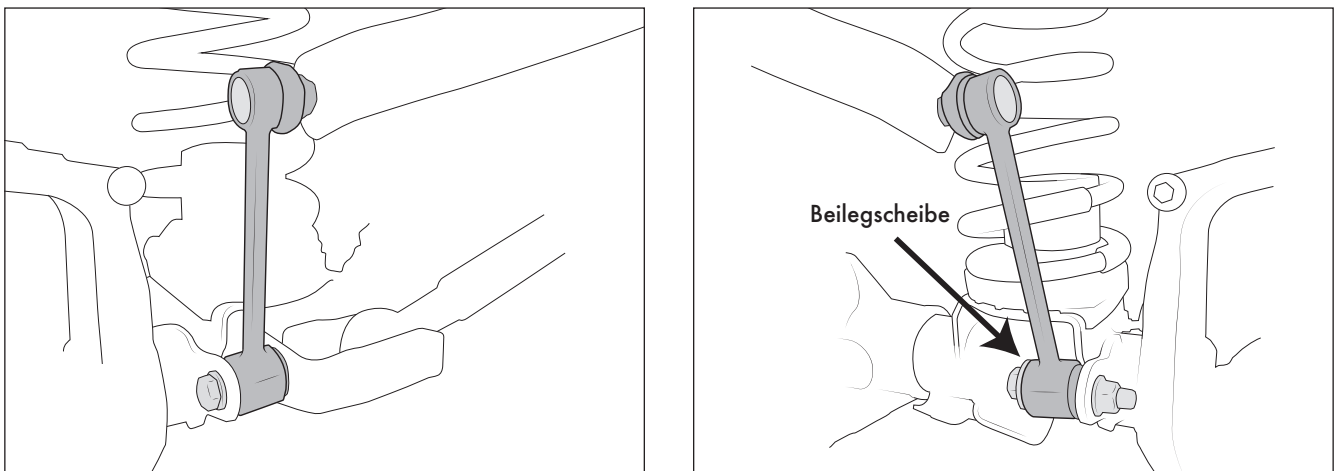
ANMERKUNG: Wenn der Jeep eine vordere Antriebswelle von einem Drittanbieter hat und / oder für hartes Rock-Crawling verwendet wird, wird empfohlen, die oberen Längslenker Seite an Seite zu tauschen. Sie sind normalerweise nach unten und innen gebogen, um den Rahmen freizugeben. Sobald sie jedoch abgesenkt sind, nähert sich diese Kurve dem Kardanwelleneingang auf der Fahrerseite. Ein Austausch ist möglich, sobald er abgesenkt ist, und erhöht den Abstand im Bereich des Kardanwelleneingangs.



Abb. 20 Innenansicht (links) Aussenansicht (rechts)

15. Installiere die hinteren, unteren Achsanschlagsverlängerungen auf den Achsblock. Senkkopfschrauben M10 durch Distanzstücke und vorhandene Bohrungen im Achsblock führen. Die Flanschnuttern an der Unterseite der Achsauflagen anbringen. Festziehen, bis es zu leichten Verformung des Materials an der Oberseite der Löcher in den Distanzblöcken kommt. (Abb. 21).

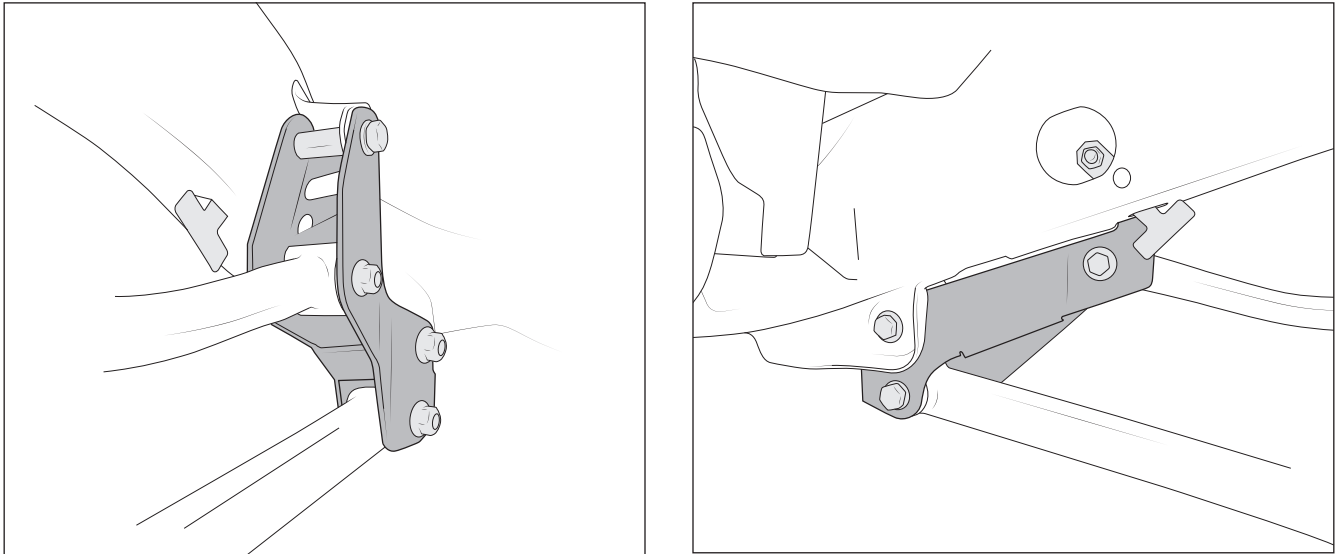

Abbildung 21

16. Du kannst jetzt alle Befestigungselemente gemäß den Werkspezifikationen festziehen. NICHT zu fest ziehen.

TIPP: Es ist empfehlenswert, alle wichtigen Schraubenverbindungen wie diese mit einem Farbstift zu kennzeichnen. Zeichne eine Linie, die vom Schraubenkopf oder der Mutter zum benachbarten Material der Halterung verläuft. Dies ermöglicht eine visuelle Inspektion die zeigt wenn sich Schrauben lösen. Nach ungefähr 160 km solltest du eine vollständige Prüfung durchführen, kontrolliere visuell und ziehe alle Schrauben sowie die Radmutter nach.

Drehmomentspezifikationen

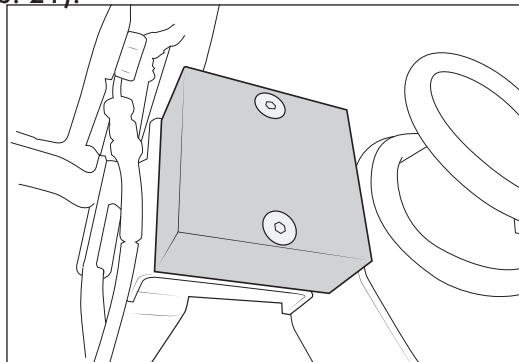
JOINT	Nm
Vorderer oberer Längslenker an Achse	110
Vorderer oberer Längslenker an Rahmen	110
Vorderer unterer Längslenker an Achse	260
Vorderer oberer Längslenker an Rahmen	260
Bremsschlauch vorne an unteren Längslenker	20
Panhardstab vorne an Achse	150
Panhardstab vorne an Rahmen	150
Vorderer Stabiarm an Achse	80
Vorderer Stabiarm an Querstabilisator+	80
Untere Stoßdämpferbuchse vorne	100
Obere Stoßdämpferbuchse vorne	110
Hinterer oberer Längslenker an Achse	130
Hinterer oberer Längslenker an Rahmen	160
Hinterer unterer Längslenker an Achse	120
Hinterer unterer Längslenker an Rahmen	120
Hinterer Panhardstab an Achse	120
Hinterer Panhardstab an Rahmen	120
Hinterer Stabiarm an Achse	80
Hinterer Stabiarm an Querstabilisator	70
Untere Stoßdämpferbuchse hinten	100
Oberer Stoßdämpferbuchse hinten	110